



*rainbow*<sup>®</sup>

AUFGRUND DES PRINZIPS

**Wet Dust Can't Fly®**

(„WASSER STAUB NICHT FLIEGEN KANN“)

BENUTZT DER RAINBOW® DIE USES

**The Power of Water®**

(„KRAFT DES WASSERS“)

UM SCHMUTZ UND IN DER LUFT ENTHALTENE  
PARTIKEL WIRKSAM AUS IHREM HEIM  
ZU ENTFERNEN.



## die kundendienstnummer

Im Zuge des Kundendienstprogramms von Rexair bekommt jeder Rainbow mit Hochleistungsdüse, der die Qualitätskontrolle bestanden hat, eine Kundendienstseriennummer. Diese Seriennummer beinhaltet:

- ✓ Ihre Eigentümeridentifizierung
- ✓ Die Bestätigung der bestandenen Qualitätskontrolle
- ✓ Die Garantieidentifizierung für Ihren Händler
- ✓ Die Bestätigung des „fabrikneuen“ Zustands

Notieren Sie sich die Seriennummer für den zukünftigen Gebrauch in dem freien Feld unten. Es sollte kein authentischer neuer Rainbow und keine Hochleistungsdüse ohne diese Nummer verkauft werden. Falls die Seriennummer fehlt, übernimmt Rexair keine Verantwortung für Herkunft, Alter oder Zustand des Geräts. Wenn Sie auf Ihrem Rainbow keine Seriennummer finden können, setzen Sie sich bitte mit der Rexair Kundendienstabteilung in Verbindung.

### DIE SERIENNUMMER DES RAINBOW

Model: e2 - 73 db(A)

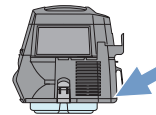

### IHR AUTORISIERTER RAINBOW KUNDENDIENST

NAME	
ADRESSE	
STADT/BUNDESSTAAT/ POSTLEITZAHL	
TELEFON	
E'MAIL	



Fragen Sie Ihren örtlichen, autorisierten Rainbow Kundendienst zwecks Beratung zur Pflege Ihres Rainbow, zum Garantieumfang, zu den Ersatzteilen und zur Wartung.

## EINE MITTEILUNG VON REXAIR®

Wir möchten Ihnen zur Wahl des Rainbow Reinigungssystems gratulieren und Ihnen danken. Ihr neuer Rainbow ist das Ergebnis von mehr als 75 Jahren kontinuierlicher Produktforschung, Entwicklung und Erfindungsreichtum. Heute werden Rainbow Produkte in allen 50 Bundesstaaten und in weltweit mehr als 75 Ländern verkauft. Wir glauben, dass der Rainbow das effektivste und vielseitigste Hausreinigungssystem auf dem Markt ist.

Bei richtigem Gebrauch und richtiger Pflege wird der Rainbow Ihre häusliche Umgebung deutlich verbessern und jahrelangen zuverlässigen Dienst bieten. Bitte nehmen Sie sich einige Minuten Zeit, um diesen Leitfaden zu lesen und sich mit Ihrem neuen Rainbow Reinigungssystem vertraut zu machen.

Sollten Sie Fragen oder Probleme mit Ihrem Rainbow haben, wenden Sie sich bitte an den Kundendienst oder

Händler, von dem Sie Ihren Rainbow gekauft haben. Falls Sie sie nicht erreichen können, wenden Sie sich um Unterstützung an die Rexair Kundendienstabteilung.



Rexair ist stolzes Mitglied der Direct Selling Association und befolgt den Ethikkodex der DSA.



Der Rainbow® wurde von der Asthma and Allergy Foundation of America\* mit dem Zertifikat **asthma & allergy friendly™** (Asthma- und Allergiefreundlich) ausgezeichnet.

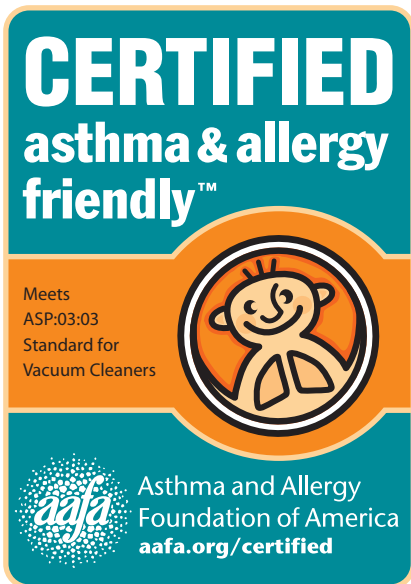

\*Asthma & ALLERGY FRIENDLY and ASTHMA & ALLERGY FRIENDLY LOGO sind Zertifikatmarken und Handelsmarken von ALLERGY STANDARDS LIMITED. THE ASTHMA AND ALLERGY FOUNDATION OF AMERICA ist eine registrierte Handelsmarke der AAFA.

# Rexair®

50 W. Big Beaver Road, Suite 350  
Troy, Michigan 48084  
United States of America

(248) 643-7222

custserv@rexairllc.com  
rainbowsystem.com

Rainbow®, RainbowMate®, RainMate®, AquaMate®, Rexair®, The Power of Water®, Wet Dust Can't Fly® und die Konjugation des Rainbow® Reinigungssystems sind registrierte Handelsmarken von Rexair LLC, Troy, Michigan, USA.

# wichtige sicherheitshinweise



BITTE LESEN SIE VOR GEBRAUCH DIESER GERÄTE ALLE SICHERHEITSHINWEISE

VERWENDEN SIE NUR VOM HERSTELLER EMPFOHLENES ZUBEHÖR

**⚠️ WARNUNG:** Der Elektroschlauch enthält elektrische Leitungen und muss regelmäßig überprüft werden. Verwenden Sie das Gerät nicht, wenn der Schlauch beschädigt ist, Schnitte oder Löcher aufweist. Vermeiden Sie den Kontakt mit scharfen Gegenständen. Beschädigten Schlauch nicht verwenden oder reparieren. Kontaktieren Sie zur Reparatur einen autorisierten Rainbow-Händler oder den Kundendienst. Tauchen Sie den Handgriff nicht zum Reinigen in Flüssigkeiten. Verwenden Sie den Elektroschlauch nur mit Zubehör und auf Teppichen, die durch das Rainbow-Reinigungsverfahren befeuchtet wurden. Schalten Sie das Gerät stets ab, bevor die den Schlauch oder die angetriebene Düse anschließen oder abtrennen.

**⚠️ WARNUNG:** Wegen der Stromschlaggefahr sollten alle elektronischen Geräte immer nur entsprechend der Anleitung verwendet werden. Es sollte kein ungenehmigter Gebrauch irgendeines elektrischen Produktes stattfinden. Bei Elektrizität kann immer Strom austreten oder ein Kurzschluss auftreten. Falls der Benutzer auf dem Boden in einem Keller oder in einem Raum steht, an dem ein Wasser im Boden erreichen kann, kann das zu einem schweren Stromschlag führen. Deshalb verwenden Sie den Rainbow nur gemäß der Vorgaben in diesem Benutzerhandbuch.

**⚠️ VORSICHT:** Der Rainbow Wassertank wird keine Materialien zurückhalten, die kein Wasser aufnehmen, auch keine öligen oder fettigen Mischungen (beispielsweise Ruß oder Asche) und auch keine pulverförmigen Stoffe (beispielsweise Keramikstaub, Gips- oder Verputzstaub). Verwenden Sie den Rainbow nicht, um volatile oder giftige Materialien aufzusaugen, auch nicht in der Nähe solcher Materialien.

1. Dieses Gerät kann von Kindern ab 8 Jahren und von Personen mit eingeschränkten physischen, sensorischen oder geistigen Fähigkeiten oder mangelnder Erfahrung und Kenntnissen verwendet werden, sofern ihnen eine entsprechende Betreuung zur Seite steht oder sie eine ausführliche Anleitung zur sicheren Anwendung des Geräts erhalten haben und sie die damit verbundenen Gefahren kennen. Kinder dürfen mit dem Gerät nicht spielen. Reinigung und Wartungsarbeiten dürfen nicht von Kindern ohne Beaufsichtigung erfolgen.
2. Ziehen Sie den Netzstecker heraus, wenn der Rainbow nicht in Gebrauch ist. Schalten Sie ihn am Hauptschalter aus, bevor Sie den Netzstecker herausziehen. Fassen Sie den Stecker an, um ihn aus der Wandsteckdose zu ziehen, um Schäden am Kabel, Stecker, Stiften oder Steckbuchse zu vermeiden. Ziehen oder tragen Sie das Gerät nicht am Kabel, verwenden Sie das Kabel nicht als Griff. Klemmen Sie es nicht in einer Tür ein, ziehen Sie es nicht an scharfen Kanten oder Ecken entlang. Halten Sie das Kabel von heißen Oberflächen fern. Verwenden Sie das Gerät nicht, wenn das Kabel oder der Stecker beschädigt sind.
3. Lassen Sie das Gerät nicht eingesteckt. Ziehen Sie den Stecker des Rainbow aus der Steckdose, wenn das Gerät unbeaufsichtigt ist sowie vor Wartungsarbeiten oder dem Antriebsriemenwechsel der Düsen.
4. Versuchen Sie nicht, Ihren Rainbow oder Rainbow Zubehör zu verwenden, wenn diese reparaturbedürftig sind. Falls der Rainbow nicht richtig funktioniert, heruntergefallen ist, beschädigt oder im Freien stehen gelassen wurde oder ins Wasser gefallen ist, wenden Sie sich für eine Inspektion an einen autorisierten Rainbow Kundendienst.
5. Reinigen Sie das Gerät nicht oder beseitigen Sie Verstopfungen aus dem Schlauch, bevor der Rainbow nicht ausgeschaltet und der Stecker aus der Wandsteckdose gezogen ist.
6. Schließen Sie es nicht an eine Glühbirnenbuchse an, und verwenden Sie keine Verlängerungskabel. Verwenden Sie es nicht mit tragbaren Transformatoren oder Spannungskonvertern.

7. Verwenden Sie den Rainbow oder Rainbow Zubehör nicht, um Verstopfungen in Abzügen frei zu beseitigen. Falls Klärgas in den Rainbow gesaugt wird, könnte das eine Explosion verursachen.
8. Berühren Sie nie mit der einen Hand eine metallene Spüle, Kalt- oder Heißwasserleitungen, während Sie mit der anderen Hand die Metallteile eines Elektrogeräts, eine Beleuchtungseinrichtung oder einen Schalter berühren. Ihr Körper könnte einen Stromkreis zur Erdung bilden. Nasse Hautoberflächen können dieses Risiko beachtlich erhöhen. Fassen Sie Stecker oder Geräte nicht mit nassen Händen an.
9. (A) Stecken Sie keine Gegenstände in die Öffnungen; verwenden Sie das Gerät nicht, wenn irgendeine Öffnung blockiert ist; halten Sie es frei von Staub, Fuseln, Haaren und allem, was den Luftstrom behindern könnte; (B) Halten Sie Haare, lose Kleidung, Finger und alle Körperteile von den Öffnungen und sich bewegenden Teilen fern; (C) Seien Sie besonders vorsichtig, wenn Sie Treppenstufen reinigen.
10. Saugen Sie nichts auf, das brennt oder raucht, wie etwa Zigaretten, Streichhölzer oder heiße Asche. Verwenden Sie keine entflammbaren oder brennbaren Flüssigkeiten, wie Benzin und saugen Sie diese nicht auf, verwenden Sie das Gerät nicht an Orten, an denen sich solche Flüssigkeiten befinden könnten.
11. Verwenden Sie dieses Gerät nicht in Bereichen mit entflammbarem und/oder explosivem Dampf oder Staub, um Feuer oder Explosionen zu vermeiden. Einige flüssige Reinigungsmittel können solche Dämpfe erzeugen. Bereiche, wo entflammbare, flüssige Reinigungsmittel benutzt wurden, sollten vor dem Staubsaugen völlig trocken und gründlich gelüftet worden sein.
12. Dieses Gerät ist mit einer doppelten Isolierung ausgestattet. Verwenden Sie nur gleichwertige Ersatzteile. Siehe Anleitung zur Wartung von doppelt isolierten Geräten.
13. Der Rainbow ist mit einem Verriegelungsschalter ausgestattet, der verhindert, dass das Gerät betrieben werden kann, wenn das Wasserbecken nicht richtig geschlossen ist. **VERSUCHEN SIE NICHT, DIESE SICHERHEITSSCHALTUNG ZU ÜBERSTEUERN.**
14. Ihre Rainbow Hochleistungsdüse ist mit einer starken Drehbürste ausgerüstet. Zur Vermeidung körperlicher Verletzungen sollte die Hochleistungsdüse auf Abstand von loser Kleidung, Schmuck, Haaren oder Körperteilen gehalten werden, während der Rainbow mit einer Stromquelle verbunden ist. Die Hochleistungsdüse bietet KEINEN Schutz vor körperlichen Verletzungen oder Schaden an Gegenständen, die in Kontakt mit der sich drehenden Bürste kommen.
15. Um die Gefahr eines Stromschlags zu verringern, kann dieses Gerät über einen polarisierten Stecker verfügen (zwei unterschiedliche Kontakte). Diese Stecker passen nur in einer Richtung in eine polarisierte Steckdose. Wenn der Stecker nicht in die Steckdose passt, drehen Sie den Stecker um. Sollte er dann noch immer nicht passen, wenden Sie sich an einen qualifizierten Elektriker, um die richtige Steckdose zu installieren. Verändern Sie den Stecker unter keinen Umständen.
16. Wenn das Netzkabel beschädigt ist, schalten Sie den Netzschalter des Rainbow aus und ziehen Sie den Gerätestecker aus der Steckdose. Netzkabel müssen von einem autorisierten Rainbow-Händler ausgetauscht werden.
17. Verwenden Sie niemals ein Gebläse mit einem beschädigten Kabel oder Stecker. Entsorgen Sie das Gebläse oder geben Sie es an einen autorisierte Kundendienst zur Prüfung und/oder Reparatur zurück.
18. Verlegen Sie das Kabel nicht unter dem Teppich. Bedecken Sie das Kabel nicht mit Teppichen, Läuferten oder Ähnlichem. Verlegen Sie das Kabel nicht unter Möbeln oder Geräten. Verlegen Sie das Kabel dort, wo kein Verkehr ist und niemand darüber stolpern könnte.
19. Dies ist ein professionelles Hochspannungsgerät und kann elektromagnetische Interferenzen verursachen. Bitte wenden Sie sich bei allen besonderen Zubehörfragen an Ihren örtlichen Kundendienst.

**BEWAHREN SIE DIESE ANLEITUNG AUF**

DIESES GERÄT IST NUR ZUR VERWENDUNG IN HAUSHALTEN VORGESEHEN. VERWENDEN SIE DEN RAINBOW NUR GEMÄSS DEN VORGABEN DES BENUTZERHANDBUCHS

[rainbowsystem.com](http://rainbowsystem.com)

**WARTUNG VON DOPPELT~ ISOLIERTEN GERÄTEN** Bei einem doppelt isolierten Gerät gibt es zwei Isolierungssysteme an Stelle der Erdung. Zu einem doppelt isolierten Gerät gehört keine Erdung, und es sollte keine Erdung zu einem doppelt isolierten Gerät hinzugefügt werden. Die Reparatur eines doppelt isolierten Gerätes erfordert extreme Sorgfalt und genaue Kenntnis des Systems und sollte nur von qualifiziertem Rainbow Wartungspersonal ausgeführt werden. Die Ersatzteile für ein doppelt isoliertes Gerät müssen mit den Teilen, die sie ersetzen, gleichwertig sein. Ein doppelt isoliertes Gerät ist mit den Worten "DOPPELTE ISOLIERUNG" oder "DOPPELT ISOLIERT" gekennzeichnet. Das Gerät könnte auch mit dem zugehörigen Symbol (einem Quadrat innerhalb eines Quadrates) gekennzeichnet sein. Jede Wartung außer der Reinigung sollte von einem autorisierten Rainbow Kundendienst ausgeführt werden.



*machen sie sich mit ihrem rainbow® vertraut*



Zum Kauf von Zubehör oder Ersatzteilen wenden Sie sich bitte an einen autorisierten Rainbow Kundendienst.

- |                           |                                     |                                    |
|---------------------------|-------------------------------------|------------------------------------|
| 1. Kabelumhüllung         | 12. Abscheider                      | 21. Reinigungsrohre                |
| 2. Abluftöffnungsplatte   | 13. Wassertank                      | 22. Pistolenförmiger Schlauchgri®  |
| 3. Abluftöffnung          | 14. Wagen                           | 23. Schlauchgri° schalter          |
| 4. Luftstromregler        | 15. Wagenfußriegel                  | 24. Schlauchgri° rohr              |
| 5. Leistungsregelschalter | 16. HEPA-Neutralisator              | 25. Luftstromsteuer° nung          |
| 6. Haltegri°              | 17. Fugenreiniger & Gebläseaufsatz  | 26. Spaltenaufsatz                 |
| 7. Antrieb                | 18. Kühlrippenreiniger              | 27. Abstaubbürste                  |
| 8. Luftansaugö° nung      | 19. Boden- und Wandbürste           | 28. Polstermöbelaufsatz            |
| 9. Wassertankriegel       | 20. Kissenbeutel (Nicht abgebildet) | 29. Unter Strom stehender Schlauch |
| 10. Zubehörhalterung      |                                     | 30. Hochleistungsdüse*             |
| 11. Abscheidermutter      |                                     |                                    |

\*Mit wahlweise erhältlicher Hochleistungsdüse abgebildet

# ihre fingerspitzen steuern die leistung und die steuerung

## Leistungsregelschalter

Der Leistungsregelschalter steuert die Geschwindigkeit des Rainbow Motors.

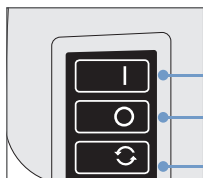

- HOCH:** Verwenden Sie diese Einstellung für die normale Reinigung.
- AUS:** Schaltet das ganze Gerät aus.
- NIEDRIG:** Verwenden Sie diese Einstellung, um die Luft zu reinigen (Siehe Seite 13).

## Luftstromsteuerö°nung

Die Luftstromsteuerö°nung am Schlauchgri° kann geö°net und geschlossen werden, um den Luftstrom beim Absaugen empö°ndlicher Objekte, wie beispielsweise Vorhänge, zu steuern und um die Hochleistungsdö°se auf einem dicken Teppich leichter bewegen zu können. Sie können die richtige Einstellung schnell während der Reinigung ermitteln.

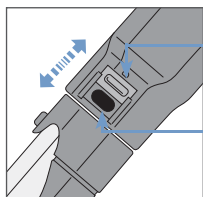

- REDUZIERTER LUFTZUG:** Lassen Sie die Ö°nung so weit geö°net, wie für die unterschiedlichen Reinigungsaufgaben erforderlich.
- VOLLE KRAFT:** Lassen Sie die Ö°nung für eine maximale Reinigungsleistung völlig geschlossen.

## Der feststellbare Schieberegler

Der feststellbare Schieberegler am Schlauchgri° steuert die Funktion des unter Strom stehenden Schlauchs beim Gebrauch der Hochleistungsdö°se, des RainbowMate, des RainJet und des AquaMate.

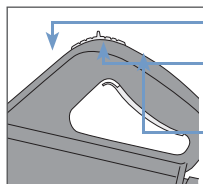

- POSITION VORNE:** Schieberegler rastet ein - Strom ist ausgeschaltet.
- MITTLERE POSITION:** (Empfohlen) Drö°cken Sie auf den Schalter, um den Strom einzuschalten, oder lassen Sie ihn los, um den Strom auszuschalten.
- POSITION HINTEN:** Schieberegler rastet ein - Strom ist an.

## Die Zubehö°rhalterung



Nehmen Sie das am häuö°igsten verwendete Zubehö°r auf der praktischen Zubehö°rhalterung mit, wöhrend Sie einen Raum nach dem anderen reinigen. Befestigen Sie diese vorne am Rainbow, indem Sie sie über die Vorderseite des Gehäuses in die Aussparungen auf beiden Seiten ziehen. Drö°cken Sie sie nach unten, damit sie einrastet. Die Zubehö°rteile werden verstaut, indem man sie über die kleinen Säulen an der Halterung zieht. Die Halterung kann auch am Rohr befestigt werden.





# kurzanleitung

In einigen wenigen schnellen Schritten werden Sie Ihren Rainbow zusammenbauen und sind bereit mit der Reinigung zu beginnen.

## 1. Füllen Sie das Wasserbecken...

Beginnen Sie mit kaltem Wasser aus dem Wasserhahn. Füllen Sie den Wassertank bis zum höchsten Punkt der Kuppel oben im Tank, bis der Boden des Wasserbeckens bedeckt ist. Wenn Sie zu viel oder zu wenig Wasser einfüllen, reduziert das die Reinigungsleistung. Wenn die Wasserwirkung sichtbar geringer wird, sollte das Wasser aufgefüllt werden.

## 2. Klammern Sie den Rainbow am Wassertank fest...

Richten Sie den Rainbow aus und setzen Sie ihn auf den Wassertank. Haken Sie die zwei Wassertankriegel auf beiden Seiten des Rainbow in den Rand des Wassertanks und lassen Sie sie nach oben einschnappen. Um den Rainbow vom Wassertank abzunehmen, lösen Sie die beiden Riegel und heben Sie ihn an. Der Rainbow funktioniert nicht, wenn der Wassertank nicht an ihm befestigt ist.

## 3. Setzen sie den Rainbow auf den Wagen...

Setzen sie den Rainbow mit dem an ihm befestigten Wassertank auf den Wagen, wobei Sie wie abgebildet das vorstehende Ende des Rainbow passend zum vorstehenden Ende des Wagens drehen. Der Rainbow wird von einem Fußriegel in seiner Position gehalten. Um ihn vom Wagen zu lösen, drücken Sie auf den Fußriegel.

## 4. Stecken Sie den Schlauch ein...

Drücken Sie die Schlauchkupplung in die Luftansaugöffnung des Antriebs, bis der Schlauch einklickt. Um den Schlauch abzunehmen, pressen Sie beide Sperrriegel zusammen und ziehen Sie den Schlauch aus dem Antrieb.

## 5. Befestigen Sie die Saugrohre...

Schieben Sie das schmale Ende des einen Saugrohrs in das breite Ende des zweiten Rohrs. Drücken Sie die Rohre zusammen, bis der Knopfverschluss einklickt. Um die Rohre auseinander zu nehmen, drücken Sie auf den Knopf am Rohr, und ziehen Sie sie auseinander.

## 6. Befestigen Sie das Schlauchgrißrohr...

Schieben Sie das Schlauchgrißrohr in das breite Ende des oberen Saugrohrs. Drücken Sie die Rohre zusammen, bis der Knopfverschluss einklickt. Um die Rohre auseinander zu nehmen, drücken Sie auf den Knopf am Rohr, und ziehen Sie sie auseinander.

## 7. Wählen Sie ein Zubehörteil aus...

Stellen Sie fest, welche Art von Reinigung Sie durchführen werden (siehe Tabelle auf Seite 11), dann stecken Sie das gewünschte Zubehörteil in das obere Saugrohr oder in das Saugrohr mit dem pistolenförmigen Schlauchgrißrohr. Der Knopf wird in jeder der beiden Rohre im Loch einrasten. Um das Zubehörteil abzunehmen, drücken Sie auf den Knopf am Rohr, und ziehen Sie es ab.

## 8. Stöpseln Sie den Rainbow ein, und schalten Sie ihn an...

Stöpseln Sie das Stromkabel in die am günstigsten gelegene Steckdose. Wählen Sie HOCH für maximale Reinigungsleistung.



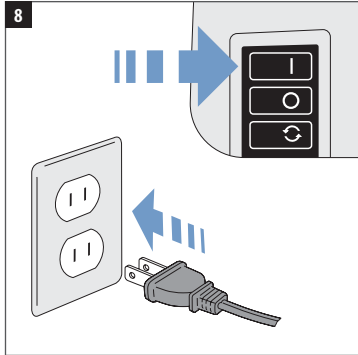
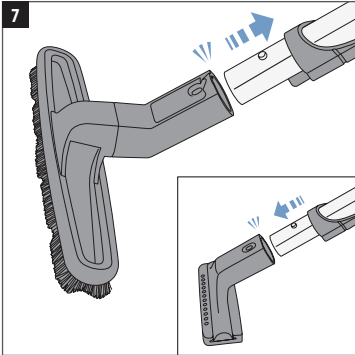
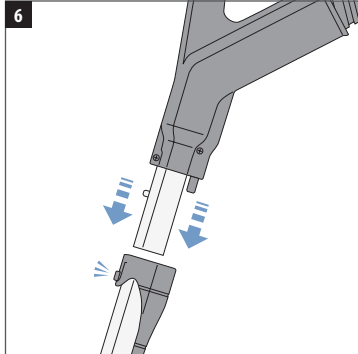
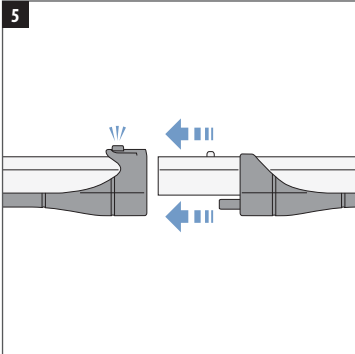
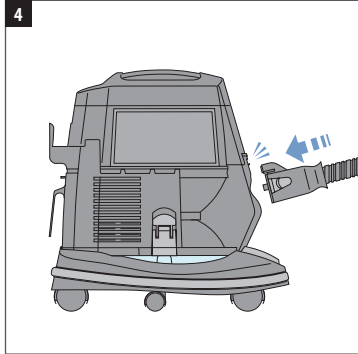
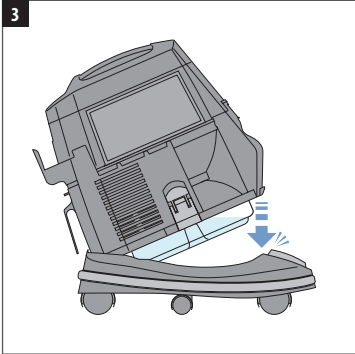
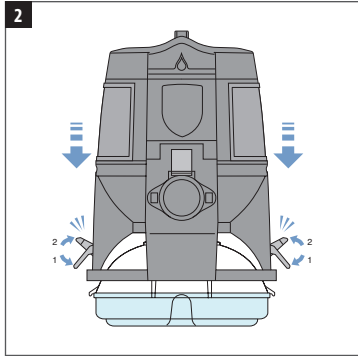
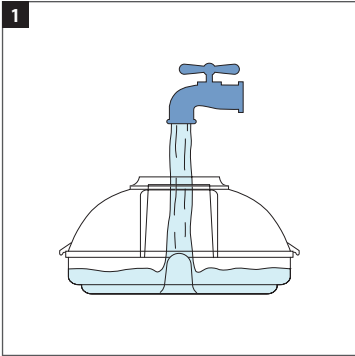

# richtiger gebrauch & richtige pflege

Die Befolgung einiger grundlegender Pflegeroutinen wird Ihnen zu jahrelangem störungsfreiem Funktionieren Ihres Rainbow Reinigungssystems verhelfen. Die Vernachlässigung aller oder eines Teils dieser Anweisungen kann zu einer Verringerung der Reinigungsleistung und möglicherweise unnötigen Wartungskosten führen.

## Wechseln Sie das Wasser, wenn es schmutzig ist...

Reinigen Sie nicht zu lange mit einer Wasserfüllung. Überprüfen Sie das Wasser während der Reinigung, und wenn zu viel Fusel und Schmutz im Wasser sind, leeren Sie den Tank und füllen Sie ihn mit frischem, sauberem Wasser. Die richtige Wasserhöhe ist bis zum höchsten Punkt der Säule in der Mitte des Tanks. Füllen Sie niemals so viel Wasser in den Tank dass es über diese Säule hinausgeht.

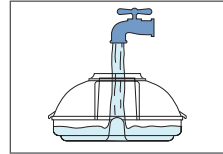

## Leeren und reinigen Sie den Wassertank immer...

Entfernen Sie den Wassertank direkt nach Gebrauch des Rainbow, und gießen Sie das schmutzige Wasser durch die Lufteinführung aus. Schwerere Partikel werden sich am Boden des Tanks absetzen, während das Wasser ausgegossen wird. Nachdem das Wasser ausgegossen ist, entfernen Sie den übrigen schwereren Schmutz und entsorgen Sie ihn. Dann waschen Sie den Wassertank mit Seife und Wasser aus. Spülen Sie ihn ab und trocknen Sie ihn gründlich. Lagern Sie den Rainbow nicht auf dem Wassertank.

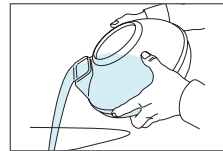

**⚠ VORSICHT:** Nehmen Sie den Wassertank jedes Mal, wenn eine Reinigung beendet ist, ab, leeren und waschen Sie ihn. Das hilft, Gerüche, die Vermehrung von Pilzen und Bakterien und die Entwicklung von Wasserschlacken im Tank zu vermeiden. Waschen Sie ihn nur mit der Hand. Nicht für Geschirrpülmaschinen geeignet.

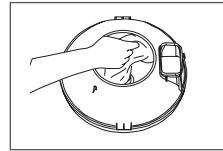

## Reinigen Sie den Abscheider...

Um die beste Leistung zu erreichen, nehmen Sie den Abscheider regelmäßig ab, und reinigen Sie diesen. Falls erforderlich, verwenden Sie die mitgelieferte Rainbow Abscheiderbürste/ den mitgelieferten Rainbow Abscheiderschraubenschlüssel, um die Mutter zu lösen. Säubern Sie mit der Rainbow Abscheiderbürste den Abscheider innen und außen mit Seife und Wasser. Säubern und trocknen Sie den Flansch unter dem Abscheider. Trocknen Sie den Abscheider direkt nach dem Säubern, und setzen Sie ihn wieder ein. Ziehen Sie die Abscheidermutter von Hand fest. Stecken Sie den Abscheider nicht mit Gewalt auf den Gewindestift.

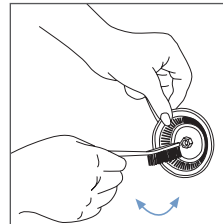

**⚠ WARNUNG:** Setzen Sie den Abscheider immer direkt nach dem Säubern wieder ein (Ziehen Sie die Abscheidermutter nur von Hand fest). Lassen Sie den Rainbow nicht ohne den Abscheider laufen.

## Entfernung eines Hindernisses aus dem Schlauch ...

Falls Ihnen bei Verwendung des Schlauchs ein verminderter Luftzug auffällt, ist er möglicherweise verstopft. Um das Hindernis zu beseitigen, schalten Sie den Rainbow aus und ziehen Sie den Netzstecker heraus. Nehmen Sie dann die Abluftöffnung an der Rückseite des Rainbow ab. Schließen Sie die Schlauchkupplung an die Abluftöffnung an, vergewissern Sie sich, dass beide Riegel eingerastet sind. Stecken Sie das Schlauchgrißrohr in die Luftansaugöffnung an der Vorderseite des Rainbow. Schalten Sie den Rainbow ein. rütteln Sie den Schlauch. Aller Schmutz, der im Schlauch gesteckt hat, wird im Rainbow Wassertank gebunden.

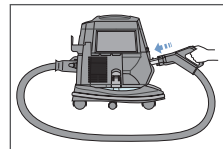

# eine vollständige haushaltsreinigungslösung

Die große Auswahl an Rainbow Reinigungszubehör bietet die Leistung und Vielseitigkeit, um praktisch alles in Ihrem Heim zu reinigen.

ZUBEHÖR	Möbel	Zwischen Kissen	Fenster- behandlungen	Treppen- stufen	Bloße Fußböden	Teppichböden und Teppiche	Wände	Schwer erreichbare Fugen
Abstaubbürste	✓		✓					
Polstermöbelaufsatz	✓		✓	✓				
Spaltenaufsatz	✓	✓		✓				✓
Boden- und Wandbürste				✓	✓		✓	
Hochleistungsdüse*					✓	✓		
RainbowMate*	✓			✓				
RainJet*					✓			
Wischer*					✓			
Rexafoamer*						✓		
Gebläseaufsatz / Fugenreiniger		✓						✓

\* Wahlweise erhältliches Zubehör. Wenden Sie sich für weitere Informationen an einen autorisierten Rainbow Kundendienst.

**⚠ VORSICHT:** Reinigen Sie die Zubehörteile immer, bevor Sie sie an Geweben verwenden. Um Abrieb an empfindlichen Oberflächen zu vermeiden, halten Sie die Borsten der Abstaubbürste sauber.

**⚠ VORSICHT:** Verwenden Sie die Zubehörteile nicht, um Flachbildfernseher oder Computerbildschirme zu reinigen.

## Säuberung der Zubehörteile...

Die Boden- und Wandbürste, die Abstaubbürste und der Polstermöbelaufsatz können mit dem o°nen Ende des Rainbow Schlauchs gesäubert werden, während der Rainbow im Betrieb ist; oder nehmen Sie das Zubehörteil ab und säubern Sie es in warmem Seifenwasser. Lassen Sie es trocknen, bevor Sie es wieder anbringen. Falls die Borsten sich abnutzen oder beschädigt werden, wenden Sie sich an Ihren örtlichen Rainbow Kundendienst um Ersatz zu beschä°nen.

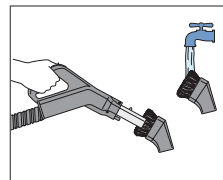

## Die Verwendung des Luftstromreglers...

Der Rainbow Luftstromregler reduziert das Geräusch, das entsteht, wenn die Luft durch die Luftansaugö°nung strömt. Es wird empfohlen, den Luftstromregler zu verwenden, wenn der Rainbow als Gebläse verwendet wird. Lassen Sie einfach den Luftstromregler in der Luftansaugö°nung einrasten, bevor Sie den Rainbow als Gebläse verwenden.

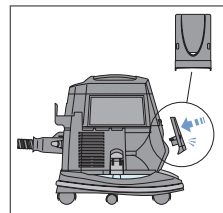

# eine vollständige haushaltsreinigungslösung

## Um bloße Fußböden zu reinigen...

Verwenden Sie die Boden- und Wandbürste. Die Boden- und Wandbürste leistet hervorragende Arbeit bei der Entfernung von Oberflächenstaub und -schmutz, damit Hartholzböden und Linoleum sauber und attraktiv sind. Regelmäßiger Gebrauch hilft dabei, Kratzer durch Steinchen auf dem Boden zu vermeiden. Stellen Sie die Luftstromsteuerung auf VOLLE LEISTUNG.

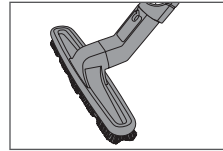

## Um Teppichböden zu reinigen...

Verwenden Sie die Power Nozzle.™ Die leichte Rainbow Hochleistungsdüse entfernt Schmutz tief aus Ihrem Teppichboden und aus großen Teppichen. Ihre leistungsstarke Drehbürste löst Fussel, Fäden, Haar und Schmutz, und hinterlässt Ihren Teppich weich und sauber. Aktive Bürsteneckenreiniger helfen, den Schmutz aus Teppichkanten, entlang Wandleisten und neben Möbeln zu entfernen. Stellen Sie die Luftstromsteuerung auf VOLLE LEISTUNG.

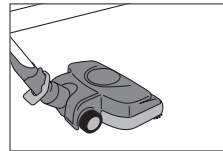

## Um Staub zu wischen...

Verwenden Sie die Abstaubbürste. Weil der Rainbow den Staub in Wasser einschließt und nur mit Wasser gewaschene Luft an Ihr Heim abgibt, wird in Ihrem Heim weniger Staubwischen erforderlich sein. Denken Sie trotzdem daran, an unbeachteten Stellen wie Fensterbänken, Bilderrahmen, Jalousien, Lampenschirmen, Beleuchtungsanlagen, Stuck, Zimmerpflanzen, Hüten, Kleidung, Bildschirmen, Gardinen und Vorhängen Staub zu wischen, um Ihre Wohnung gründlich sauber zu halten. Reduzieren Sie für Lampenschirme und ähnliche fragile Gegenstände den Sog, indem Sie den Luftstromregler öffnen. Für empfindliche Gegenstände kann der Luftzug noch weiter verringert werden. TIPP: Stecken Sie die Abstaubbürste an den zusätzlich erhältlichen verlängerten Schlauch\*, um Deckenventilatoren, Wandborde und Spinweben zu erreichen.

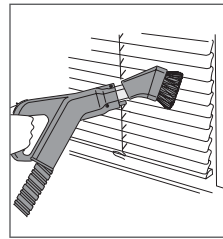

## Um Wände zu reinigen...

Verwenden Sie die Boden- & Wandbürste. Alle Wände... ob tapeziert, mit Holz verkleidet oder bemalt... bleiben länger sauber, wenn Staub und Schmutz regelmäßig entfernt werden. Fangen Sie an der Decke an, und arbeiten Sie sich mit langsamen Bewegungen von oben nach unten zum Boden vor. Um beste Ergebnisse zu erzielen, lassen Sie nur die Oberkante der Bürste mit der Wand in Berührung kommen. Wenn ein bisschen Raum zwischen der Wand und der Unterseite der Bürste bleibt, wird der Staub entfernt bevor die Borsten ihn berühren, das vermeidet Streifen. Stellen Sie den Luftstromregler auf VOLLE LEISTUNG.

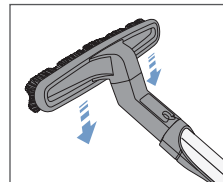

## Um enge Fugen zu reinigen...

Verwenden Sie den Fugenreiniger. Verwenden Sie den Fugenreiniger, um schmale und enge Stellen zu reinigen, zum Beispiel zwischen Heizungsrippen, unter Heizungen, entlang Wandkanten und Fußleisten und tief unten zwischen Kissen. Stellen Sie den Luftstromregler auf VOLLE LEISTUNG.

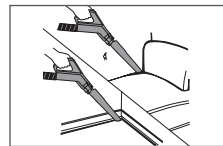

## Um mit Teppichboden ausgelegte Treppenstufen zu reinigen...

Verwenden Sie den Polstermöbelaufsatz. Um mit Teppichboden ausgelegte Treppenstufen zu reinigen, nehmen Sie den Rainbow vom Wagen ab. Stellen Sie den Rainbow stabil auf die Treppenstufe über der, die sie reinigen. Tragen Sie den Rainbow am Gri<sup>®</sup> von einer Stufe zur nächsten, während Sie jede Stufe reinigen. Drehen Sie den Polstermöbelaufsatz um 90 Grad, um die Treppenkanten zu reinigen. Stellen Sie den Luftstromregler auf VOLLE LEISTUNG.

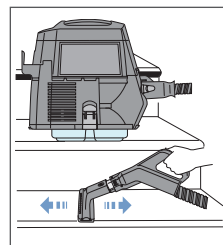

\* Wahlweise erhältliches Zubehör. Für weitere Informationen wenden Sie sich an einen autorisierten Rainbow Kundendienst.

# eine vollständige haushaltsreinigungslösung

## Für frische, mit wasser gewaschene luft...

Der Rainbow reinigt nicht nur Ihre Böden und Möbel, er reinigt die Luft! Füllen Sie einfach Wasser in den Tank, stellen Sie den Rainbow mitten in einen Raum, und lassen Sie ihn etwa eine Stunde lang im langsamen Modus laufen. Der Rainbow wird starke Gerüche, Staub und sonstige Partikel aus der Luft entfernen und im Wasser binden.

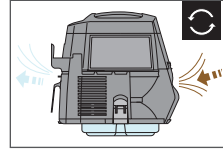

## Um gerüche zu beseitigen...

Verwenden sie die Rainbow frischluftlösung\*. Bevor Sie den Rainbow verwenden, geben Sie einfach eine Dosierkappe Frischluftlösung in das Wasser im Tank. Der Rainbow wird die Luft im ganzen Raum schnell zirkulieren und erfrischen, während Sie reinigen und dabei viele unangenehme Haushaltsgerüche beseitigen.

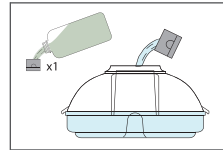

## Damit die luft duftet...

Verwenden sie Rainbow düfte\*. Geben Sie einige Tropfen Rainbow Duft in das Wasser im Becken. Stellen Sie den Rainbow mitten in einen Raum und lassen Sie ihn im langsamen Modus laufen. Nach einigen Minuten wird ein angenehmer Duft Ihr Zuhause durchströmen.

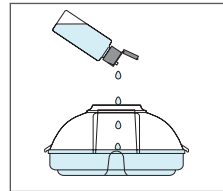

## Um möbelsto° zu reinigen...

Verwenden sie den polstermöbelaufsatz. Tief eingedrungener Schmutz kann die Lebensdauer und die Farben des Gewebes beeinträchtigen. Der Rainbow Polstermöbelaufsatz entfernt e°ktiv den Schmutz von Polstermöbeln. Wenn die exklusive Düsenbürste von Rainbow aufgesteckt ist, verschwinden Ober-, flächenschmutz und Haustierhaare wie durch Magie. Verwenden Sie den Polstermöbelaufsatz für Sofas, Stühle, Matratzen, Kissen, Decken, Schrankfächer, Gardinen und Vorhänge. Der Polstermöbelaufsatz kann einzeln oder mit aufgesteckter Düsenbürste verwendet werden. **TIPP:** Dieses Zubehör ist auch hervorragend geeignet, um Kleidung und Unterwäsche sanft zu reinigen - einschließlich Wolle, Pelzmänteln und empfindliches Gewebe. Passen Sie den Luftstromregler je nach Reinigungsaufgabe an.

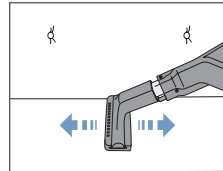

## Um lüftungsschlitze zu reinigen...

Verwenden sie die abstaubbürste. Lüftungsschlitze in Boden und Decke sammeln Staub an und geben ihn wieder an Ihre Wohnung ab. Die sanften Borsten der Abstaubbürste gelangen in die Lüftungsschlitze, so dass sie mit Leichtigkeit hartnäckigen Schmutz und eingefangenen Staub entfernen.

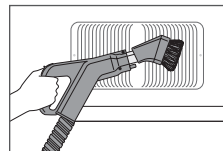

## So werden Polster und Kissen aufgeplustert...

Den Kissensack verwenden. Dieser praktische Plastiksack entfernt abgestandene, staubige Luft aus Kissen und Polstern und hat die passende Größe selbst für Ihre größten Kissen. Sie beginnen, indem Sie ein Kissen in den Sack legen. Während die Polsterdüse am Ende des Saugrohrs angebracht ist, den Kissensack fest um das Saugrohr herum gepackt halten und den Rainbow einschalten. Jetzt können Sie zusehen, wie die abgestandene, staubige Luft herausgesaugt wird. Ohne den Beutel am Rohr loszulassen, den Schlauch von der Vorderseite des Rainbow abtrennen und an der Ausblasö°nung des Rainbow befestigen. Ihr Kissen wird jetzt mit sauberer, mit Wasser gewaschener Luft „aufgeplustert“.

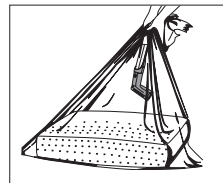

# eine vollständige haushaltsreinigungslösung

## Zum Aufräumen von Bettwäsche...

Den Rainbow Power Nozzle verwenden. Matratzen, Boxspringbetten, Bettrahmen, Kissen, Feldbetten, Schlafsäcke usw. können mit dem Rainbow System gründlich gereinigt werden. Verwenden Sie den Rainbow Power Nozzle, um Haare, abgestorbene Hautzellen, Staubmilben, Krümel und andere Partikel aus Ihrer Bettwäsche zu lösen und zu entfernen. **Vorsicht:** Die Verwendung des Rainbow Power Nozzle an feinen Leinen und weicher Bettwäsche kann zu Schäden führen.

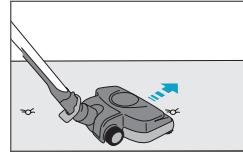

## Um etwas aufzublasen oder Luft zu blasen

Verwenden Sie den Gebläseaufsatz. Der Gebläseaufsatz ist hervorragend dafür geeignet, Luftmatratzen, Strandbälle und andere aufblasbare Spielsachen schnell aufzublasen.

**! WARNUNG:** Stellen Sie sicher, dass das Röhrchen des Gebläseaufsatzes gut befestigt ist. Sonst wird es vom Gerät weggeblasen.

### ANLEITUNG:

1. Nehmen Sie die Abluftöffnungsplatte vom Rainbow ab.
2. Stecken Sie den Rainbow Schlauch in die Abluftöffnung.
3. Stecken Sie den Gebläseaufsatz an das Schlauchgrierohr.
4. Stellen Sie die Luftstromkontrolle auf VOLLE LEISTUNG.
5. Stecken Sie den Gebläseaufsatz an den Schlauchgrierohr.
6. Stecken Sie das Gebläseaufsatzröhrchen in das Aufblasventil des aufzublasenden Gegenstands.
7. Schalten Rainbow zu hoch zu wechseln.

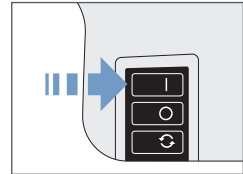
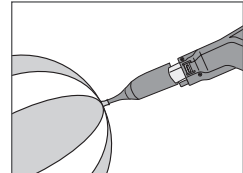
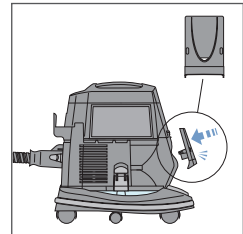
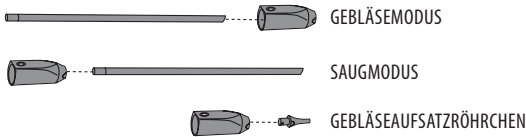

## Um enge Stellen zu reinigen...

Verwenden Sie den Fugenreiniger. Um schwer erreichbare Stellen gründlich zu reinigen, verwenden Sie den Fugenreiniger. Dieses vielseitige Zubehörteil kann – je nach Ihrer besonderen Reinigungssituation – sowohl mit dem Gebläseaufsatzröhrchen, als auch mit dem flexiblen Kühlrippenreiniger verwendet werden. **TIPP:** Der Fugenreiniger ist hervorragend geeignet, um das Innere Ihres Autos zu reinigen.

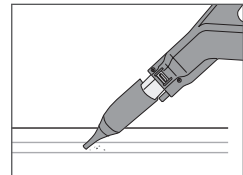

## Um unter Kühlschränken zu reinigen...

Verwenden Sie den Kühlrippenreiniger. Eine Stelle, die bei der Reinigung besonders oft übersehen wird, ist unter dem Kühlschrank. Die Kühlrippen des Kühlschranks ziehen Staub und Krümel an und können weniger wirksam und energieeffizient werden, wenn sie mit Schmutz bedeckt sind. Aufgrund seines schlanken Designs kann der Kühlrippenreiniger dazu verwendet werden, die sichtbaren Kühlrippen Ihres Kühlschranks und den Boden unter Ihrer Waschmaschine oder dem Wäschetrockner zu reinigen.

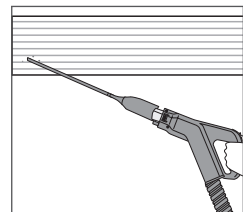

# statten sie ihren rainbow® mit zubehör aus

Bitte wenden Sie sich für weitere Informationen über diese Produkte an einen autorisierten Rainbow Kundendienst.



Das AquaMate Teppichreinigungsextraktionsgerät ermöglicht es Ihnen, professionelle Ergebnisse zu erzielen, ohne die professionellen Preise zu zahlen. Der AquaMate funktioniert e<sup>z</sup>ient für die meisten Teppicharten und trocknet schnell. Flecken von verschütteten Getränken, Haustieren und hereingetragendem Schlamm können schnell entfernt werden. Ihre Nachbarn werden denken, Ihre Teppiche seien professionell gereinigt worden. Verwenden Sie ihn mit AquaMate Teppichreinigungslösung, um Reinigungsergebnisse zu erzielen.



Er geht dahin, wohin kein Schrubber je gegangen ist. Der in sich geschlossene, geräumige Lösungstank des RainJet ermöglicht eine hervorragende Reinigung für größere Reinigungsaufgaben. Die Schwamm- und Bürstenzubehöerteile können beide sowohl auf Fliesen- als auch auf Linoleumböden verwendet werden, um tief liegenden Schmutz und Schutt zu beseitigen. Ziehen Sie den Schwamm über, und die Aufnahmekufe des Wischers hinterlässt die Böden eckenlos. Verwenden Sie ihn mit Teppichreinigungslösung, um hervorragende Reinigungsergebnisse zu erzielen.



Das schlanke, leichtgewichtige Design des RainbowMate ermöglicht es Ihnen, kleinere Oberflächen, wie Treppen, Polstermöbel und das Innere von Autos zu erreichen und zu reinigen. Der RainbowMate hat für maximale Reinigungsleistung eine motorbetriebene Bürste.



Bereit für einen Atemzug frischer Luft? Der RainMate versorgt Sie auf die praktischste, einmaligste und attraktivste Weise, die es gibt, mit süß duftender Luft. Geben Sie einfach einen oder mehrere Spritzer Ihres Rainbow Lieblingsduftes oder der Rainbow Frischluftlösung in den RainMate Wassertank, und fühlen Sie sich wie in der freien Natur.

## Jumbo Boden- und Wandbürste

Die 35 cm breite Jumbo Boden- und Wandbürste bedeckt ein größeres Gebiet, das es Ihnen erlaubt, große Flächen schneller zu reinigen.

## 3,76 Liter fassender Wassertank

Der 3,76 Liter fassende Wassertank ist für größere Reinigungsaufgaben erhältlich. Er ermöglicht es Ihnen, längere Zeit zu reinigen, ohne das Wasser zu wechseln. Der 3,76 Liter fassende Wassertank passt auf den Rainbow Wagen und erhöht die Reinigungskapazität des Rainbow.

## Verlängerter Schlauch

Der 4,25 m lange verlängerte Schlauch erhöht die Reichweite bei der Verwendung von Rainbow Zubehöerteilen und der Hochleistungsdüse. Praktisch zur Reinigung großer Treppenhäuser und aller Zimmerdecken.

## Rexafoamer

Der Rexafoamer erzeugt aus üssigem Teppichshampoo "trockenen" Schaum. Ihre Teppiche und Teppichböden können preiswert, aber professionell direkt bei Ihnen zuhause schaumgereinigt werden. Verwenden Sie ihn mit Rexafoamer Teppichshampoo, um hervorragende Reinigungsergebnisse zu erzielen.



# der rainbow® power nozzle™\*

Die leichte Rainbow Power Nozzle Elektrodüse entfernt tief sitzenden Schmutz aus Teppichen, Teppichböden und Hartböden. Ihre leistungsstarke Drehbürste löst Fussel, Fäden, Haare und Schmutz und hinterlässt Ihren Teppich weich und sauber. Die aktiven Bürstenkantenreiniger helfen, in Teppichkanten, entlang der Bodenleisten und neben Möbeln gebundenen Schmutz zu lösen. Stellen Sie die Luftstromkontrolle auf VOLLE LEISTUNG.

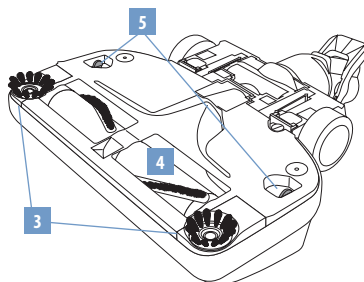

\*Wahlweise als Zubehör erhältlich. Für weitere Informationen wenden Sie sich an einen autorisierten Rainbow Kundendienst.

1. Fußauslöser
2. Drehgelenk
3. Aktive Bürstenkantenreiniger

4. Bürstenrolle
5. Bodenplattenverschlusslaschen

Wenden Sie sich für den Ersatz des Hochleistungsdüsenriemens und anderem Zubehör an einen autorisierten Rainbow Kundendienst.

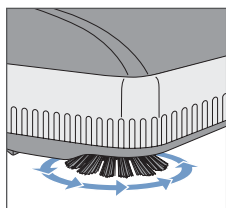

## Aktive Kantenreinigung...

Die Rainbow Hochleistungsdüse verfügt auf beiden Seiten über aktive Bürstenkantenreiniger. Fahren Sie mit einer Seite der Hochleistungsdüse an Fußleisten oder Möbeln entlang, um an Teppichkanten hängen gebliebenen Schmutz zu entfernen.

**⚠️ WARNUNG:** Um das Stromschlagrisiko zu vermeiden, saugen Sie NIEMALS Wasser oder andere Flüssigkeiten mit der Hochleistungsdüse auf.

**⚠️ VORSICHT:** Verwenden Sie die Hochleistungsdüse nur zum trockenen Staubsaugen. Verwenden Sie sie nicht im Freien oder auf nassen Oberflächen.

**⚠️ VORSICHT:** Saugen Sie mit der Hochleistungsdüse niemals harte oder scharfe Objekte auf. Gegenstände wie Nadeln, Haarnadeln, Reißzwecke, Buntstift- oder Bleistiftspitzen können die Besenrolle oder den Riemen beschädigen.

**⚠️ VORSICHT:** Vergewissern Sie sich immer, dass Ihr Rainbow nicht eingesteckt ist, bevor Sie Ihre Hochleistungsdüse aufstecken.

**⚠️ VORSICHT:** Trennen Sie das Gerät immer von der Stromversorgung, bevor Sie es warten.

**⚠️ VORSICHT:** Ölen Sie den Motor nicht. Der Motor ist dauerhaft geölt und versiegelt.

**⚠️ VORSICHT:** Beim Bodenbelagshersteller nachfragen bevor die Rainbow Power Nozzle bei blanken und harten Oberflächen eingesetzt wird. Die Power Nozzle an einer unaußergewöhnlichen Stelle testen und sicherstellen, dass der Boden dadurch nicht beschädigt wird.

# zusammenbau und betrieb des power nozzle™

## Zusammenbau

- a. Bevor Sie die Hochleistungsdüse verwenden, befolgen Sie die Schnellanleitung auf den Seiten 8-9, um den Rainbow vorzubereiten.
- b. Stecken Sie das untere Rohr mit dem schmalen Ende in die Öffnung oben auf der Hochleistungsdüse. Drücken Sie es nach unten, bis der Knopfverschluss einklickt.

## Betrieb

- a. Stecken Sie den Stecker des Rainbow in die Steckdose
- b. Schalten Sie den Stromschalter des Rainbow auf HOCH.
- c. Stellen Sie die Luftstromsteuerung am Schlauchgri<sup>®</sup> auf VOLLE LEISTUNG.
- d. Setzen Sie Ihren linken Fuß auf die Hochleistungsdüse, um sie aus der aufrecht stehenden Position zu lösen. Ergreifen Sie dann den Rohraufbau und ziehen Sie ihn nach hinten.
- e. Drücken Sie den Auslöser am pistolenförmigen Schlauchgri<sup>®</sup>, um die Hochleistungsdüse einzuschalten. Lassen Sie den Auslöser am pistolenförmigen Schlauchgri<sup>®</sup> los, um die Hochleistungsdüse abzuschalten. Wahlweise können Sie auch den feststellbaren Schieberegler verwenden (siehe Seite 7).
- f. Führen Sie die Power Nozzle langsam mit freien und leichten Schwüngen über den Teppich. Lassen Sie die Hochleistungsdüse und den Rainbow die Arbeit machen.
- g. Setzen Sie Ihren linken Fuß auf die Hochleistungsdüse, um sie in aufrecht stehender Position einrasten zu lassen. Ergreifen Sie dann den Rohraufbau und schieben Sie ihn nach vorne, bis das Rohrsystem vollständig in die Sperrlaschen eingerastet ist.
- h. Um die Hochleistungsdüse vom Rohr abzunehmen, setzen Sie Ihren Fuß auf den Fußauslöser über dem Drehgelenk.

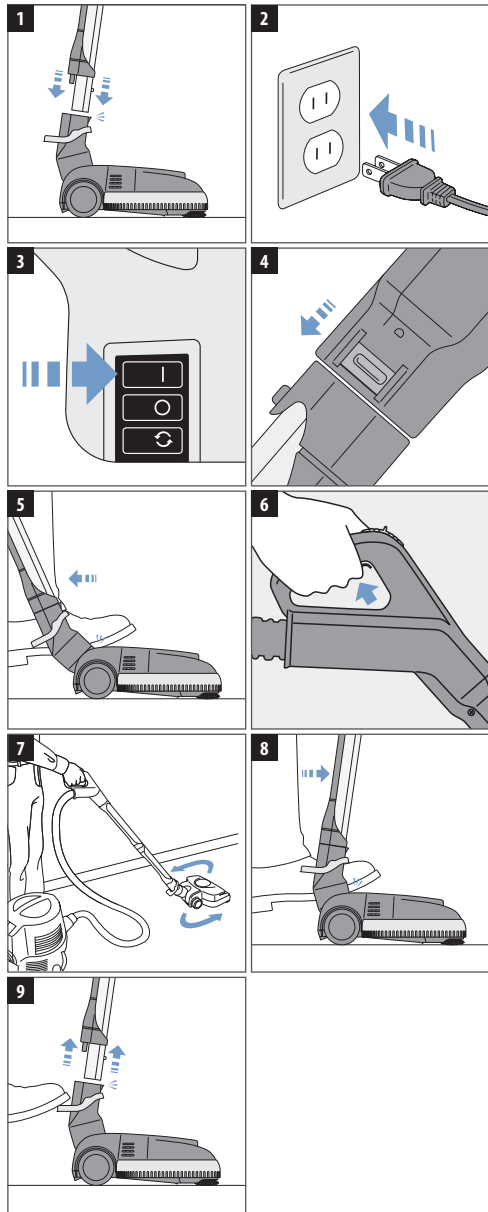

# auswechseln des power nozzle™ riemens

Für die beste Leistung empfehlen wir, dass Sie Ihren Rainbow Hochleistungsdüsenriemen alle 12 bis 18 Monate auswechseln, oder wenn Ihnen ein Nachlassen der Reinigungsleistung auffällt. Ihre Hochleistungsdüse wird mit einem Ersatzriemen geliefert und er kann leicht in wenigen Minuten ausgewechselt werden. Dieser Ersatzriemen befindet sich in der Ersatzriementasche unter der Bodenplatte. Für weitere Ersatzriementaschen wenden Sie sich an Ihren autorisierten Rainbow Kundendienst.

**⚠️ WARNUNG:** Trennen Sie das Gerät immer von der Stromversorgung, bevor Sie es warten.

1. Stellen Sie die Hochleistungsdüse auf den Kopf. Drehen Sie den Verschluss mit Hilfe eines achsen Schraubenschlüssels oder einer Münze eine Vierteldrehung nach links (gegen den Uhrzeigersinn).
2. Schieben Sie mit beiden Daumen die Laschen auf beiden Seiten der Bodenplatte nach außen, während Sie sie zum Lösen anheben.
3. Schieben Sie als nächstes die Zeigeingänge in zwei seitliche Öffnungen neben den Rädern. Ziehen Sie die Seitenlaschen nach oben und drücken Sie sie gleichzeitig nach innen, um die Bodenplatte abzuheben.
4. Drehen Sie den Bürstenrollenaufbau nach vorne, (beachten Sie, dass die Bürsteneckenreiniger auf den Kopf gestellt sind) und entfernen Sie ihn.
5. a) Ziehen Sie den abgenutzten oder gerissenen Riemen mit dem Finger von der Motorwelle; b) Heben Sie die Bürstenrolle heraus und entfernen Sie den abgenutzten Riemen.
6. Den neuen Riemen über das Ende des Bürstenrollengefüges schieben. Neuen Riemen um den Antriebsstutzen legen.
7. a) Legen Sie die Bürstenrolle verkehrt herum mit den Bürsteneckenreinigern in der Mitte auf zwei Seitenlaschen. Ziehen Sie den Riemen über ein Ende der Motorwelle; b) Drehen Sie den Bürstenrollenaufbau vorwärts, bis die Bürsteneckenreiniger auf dem Kopf stehen. Drehen Sie die Bürstenrolle zu sich, um den Riemen in der Mitte der Rolle zu platzieren.
8. Setzen Sie die Bodenplatte oben auf die Abdeckung der Hochleistungsdüse. Drücken Sie sie herunter, bis die Laschen an Vorderseite, beiden Seiten und der Rückseite eingerastet sind und festsitzen.
9. Drehen Sie den Verschluss mit Hilfe eines achsen Schraubenschlüssels oder einer Münze eine Vierteldrehung nach rechts (im Uhrzeigersinn) um die Bodenplatte festzuschrauben. Der Zusammenbau ist abgeschlossen.

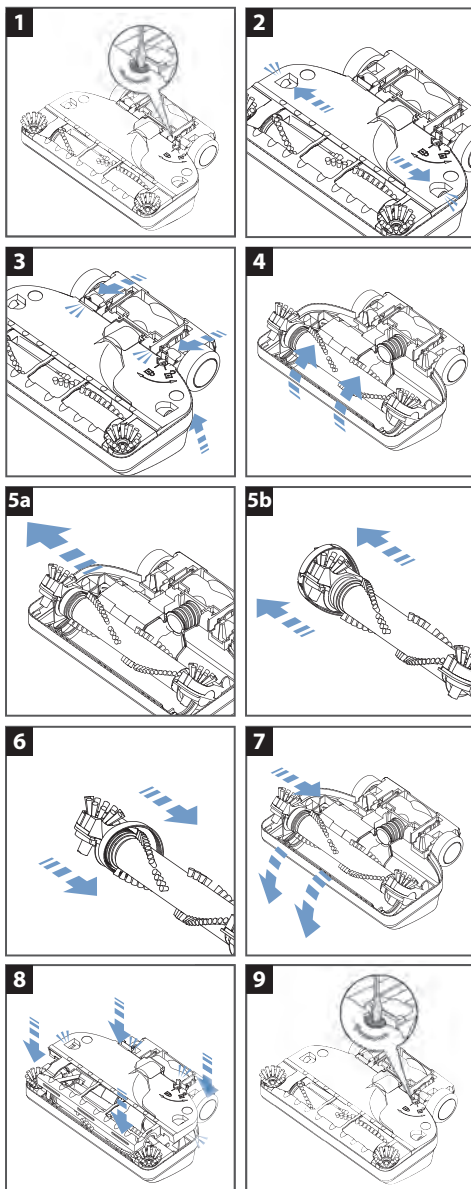

# benutzertipps zur problembehandlung

Ihr Rainbow® ist mit einer Funktion ausgestattet, die den Strom zum Zusatzschlauch unter bestimmten unnormalen Bedingungen automatisch abschaltet.



KONTROLLLICHTCODE	MÖGLICHE URSACHE	ABHILFE
<b>Dauerlicht</b>	Einheit ist eingeschaltet, während sich der Auslöser am Schlauchgri <sup>®</sup> in der Position "locked-on" bejndet (Saugdüse gibt ein pulsierendes Geräusch ab).	Auslösersperre am Schlauchgri <sup>®</sup> 3 Sekunden lang lösen. Wieder normal weiterbenutzen.
<b>Blinkt 2 Mal, wiederholt</b>	Bürstenrolle der Kraftdüse ist blockiert.	Gerät ausschalten / Gerät ausstecken. Bürstenrolle der Kraftdüse von blockierendem Schmutz befreien. Wieder normal weiterbenutzen.
	Elektrische Kontakte sind feucht.	Gerät ausschalten / Gerät ausstecken. Elektrische Kontakte trocknen. Wieder normal weiterbenutzen. <b>Wenn die Abhilfemaßnahme das Problem nicht behebt: Auftragshändler oder Service Center kontaktieren.</b>
<b>Blinkt 4 Mal, wiederholt</b>	Elektrische Kontakte sind feucht.	Gerät ausschalten / Gerät ausstecken. Elektrische Kontakte trocknen. Wieder normal weiterbenutzen. <b>Wenn die Abhilfemaßnahme das Problem nicht behebt: Auftragshändler oder Service Center kontaktieren.</b>
<b>Blinkt 6 Mal, wiederholt</b>	Problem mit der Verbindung zum Elektroschlauch oder -gri <sup>®</sup> .	<b>Vertragshändler oder Service Center kontaktieren.</b>

# anleitung zur fehlerbehebung

Dieses Rainbow Gerät wurde gründlich getestet und inspiziert. Falls ein kleineres Problem auftritt, könnten die folgenden Fehlerbehebungsprozeduren helfen, die Störung zu identifizieren und zu beheben. Falls Sie das Problem nicht lösen können, wenden Sie sich zur Wartung an einen autorisierten Rainbow Kundendienst. Jede nicht unten aufgeführte Wartungsprozedur sollte von einem autorisierten Rainbow Kundendienst durchgeführt werden.

**⚠️ WARNUNG:** Ziehen Sie den Netzstecker heraus, bevor Sie an diesem Gerät Wartungsarbeiten durchführen, sonst kann es zu Stromschlag oder persönlicher Verletzung kommen.

PROBLEM	MÖGLICHE URSACHE	MÖGLICHE LÖSUNG
Der Motor des Rainbow funktioniert nicht.	Der Rainbow ist nicht richtig mit dem Wassertank verbunden. Das Luftsieb ist mit Schmutz verstopft.	Vergewissern Sie sich, dass die Riegel an beiden Seiten des Wassertanks eingerastet sind.
	Stecker nicht richtig in der Steckdose.	Stecken Sie den Stecker fest in die Steckdose, oder versuchen Sie eine andere Steckdose.
	Das Luftsieb ist mit Schmutz verstopft.	Säubern Sie es gründlich.
	Der automatische Motorschutzmechanismus wurde ausgelöst.	Schalten Sie den Rainbow über 30 Sekunden aus. Schalten Sie dann den Rainbow wieder ein.
Deutlich verminderter Luftstrom.	Defekt an Kabel, Schalter oder Rainbow.	Wenden Sie sich an einen autorisierten Rainbow Kundendienst.
	Der Rainbow sitzt nicht richtig auf dem Wassertank.	Stellen Sie sicher, dass der Rainbow richtig auf dem Wassertank sitzt und an ihm befestigt ist.
	Schlauch, Rohr, Zubehör oder Hochleistungsdüse verstopft.	Entfernen Sie das Hindernis aus dem verstopften Bereich.
	Der HEPA Neutralisator benötigt Wartung oder muss ersetzt werden.	Bauen Sie den HEPA-Neutralisator aus, reinigen oder ersetzen Sie ihn.
	Rainbow läuft mit niedriger Geschwindigkeit.	Stellen Sie den Stromschalter auf hohe Geschwindigkeit.
	Der Abscheider ist verstopft oder schmutzig.	Nehmen Sie den Abscheider ab und reinigen Sie ihn.
Das Gerät sondert Staub ab.	Geringe Wassermenge im Tank.	Füllen Sie den Wassertank bis zur korrekten Höhe auf.
	Das Wasser im Wassertank ist zu schmutzig.	Ersetzen Sie es mit sauberem Wasser.
	Leckstelle im HEPA Neutralisator.	Wenden Sie sich an einen autorisierten Rainbow Kundendienst.
	Starkes Schäumen im Wassertank.	Seiße Verunreinigung im Wassertank.
	Zu viel Wasser im Tank.	Leeren Sie den Wassertank, und füllen Sie ihn bis zur korrekten Höhe auf.
	Gerät sondert müde Geruch ab.	Wassertank wurde nach dem Gebrauch nicht geleert oder nicht gereinigt.
	Abscheider verstopft oder schmutzig.	Bauen Sie den Abscheider aus und reinigen Sie ihn. (Siehe Seite 10)

PROBLEM	MÖGLICHE URSACHE	MÖGLICHE LÖSUNG
	HEPA-Neutralisator ist feucht.	Bauen Sie den HEPA-Neutralisator aus und säubern oder ersetzen Sie ihn.
	Rainbow auf dem Wassertank gelagert.	Lagern Sie den Rainbow nicht auf dem Wassertank.
Maschine läuft heiß; brenzlicher Geruch bemerkbar	Schlauch, Rohr, Zubehör oder Hochleistungsdüse verstopft	Entfernen Sie das Hindernis aus dem verstopften Bereich
	Rainbow liegt nicht richtig auf Wassertank	Stellen Sie sicher, dass der Rainbow richtig auf dem Wassertank liegt
Ungewöhnlicher Ton, Geräusch oder Vibration.	Abscheider verstopft oder verschmutzt	Nehmen Sie den Abscheider ab, und reinigen Sie ihn.
	Wasserniveau im Wassertank liegt oberhalb der Mittelsäule	Leeren Sie den Wassertank und füllen Sie ihn neu bis zur richtigen Höhe.
Der Motor der Hochleistungsdüse funktioniert nicht.	Der feststellbare Schieberegler steht auf aus.	Bewegen Sie den Schieberegler in die Mittelposition und drücken Sie auf den Schalter.
	Gri <sup>o</sup> schalter nicht aktiviert.	Sie müssen auf den Auslöser am Gri <sup>o</sup> des elektrischen Rohrs drücken.
	Rohre nicht verbunden.	Vergewissern Sie sich, dass die Rohre richtig angebracht sind.
	Rohre nicht verbunden.	Vergewissern Sie sich, dass die Rohre richtig sitzen.
	Der automatische Motorschutzmechanismus wurde ausgelöst.	Schalten Sie den Rainbow 30 Sekunden lang aus. Schalten Sie dann den Rainbow wieder ein.
Der Motor der Hochleistungsdüse läuft, aber die Bürste dreht sich nicht.	Riemen gerissen.	Ziehen Sie den Netzstecker heraus; nehmen Sie die Bodenplatte ab; stellen Sie sicher, dass sich die Bürste frei drehen lässt; ersetzen Sie den Riemen.
Die Hochleistungsdüse steht still und lässt sich nicht von Hand drehen.	Im Besengehäuse steckt ein Gegenstand fest.	Ziehen Sie den Netzstecker heraus; nehmen Sie die Bodenplatte ab; entfernen Sie den Fremdkörper; stellen Sie sicher, dass sich die Bürste frei drehen lässt.
	Lager abgenutzt.	Wenden Sie sich für eine Ersatzbürste an einen autorisierten Rainbow Kundendienst.
Die Hochleistungsdüse nimmt den Schmutz nicht gut auf.	Luftkammer verstopft.	Ziehen Sie den Netzstecker heraus; nehmen Sie die Bodenplatte ab; beseitigen Sie alle Hindernisse in der Luftkammer.
	Schlauch oder Rohre verstopft.	Ziehen Sie den Netzstecker heraus; entfernen Sie das Hindernis; Stecken Sie den Stecker in die Steckdose; vergewissern Sie sich, dass die Luft frei durch den Schlauch strömt.
	Borsten berühren den Teppich nicht	Vergewissern Sie sich, dass die Bodenplatte richtig sitzt, bevor Sie sie festschrauben; ersetzen Sie die Bürste, falls die Borsten aufgrund von Abnutzung zu kurz sind.
	Bürsteneckenreiniger sind abgenutzt.	Wenden Sie sich für Ersatz an einen autorisierten Rainbow Kundendienst.

# rainbow® düfte & reinigungslösungen

Wenden Sie sich für weitere Informationen über diese Produkte an einen autorisierten Rainbow Kundendienst.



## rainbow® düfte

Bringen Sie mit Rainbow Düften den süßen und erfrischenden Duft eines Frühlinggartens oder einer Landschaft in Ihre Wohnung.

Eukalyptus  
Beeren  
Orange  
Zitrone  
Apfelblüte

Zirbelkiefer  
Vanillie  
Veilchen  
Gardenie  
Gewürz



## die luxusauswahl

Verwöhnen Sie Ihre Sinne mit unserer Luxusauswahl, die in vier geheimnisvollen Kurdüften erhältlich ist.

Teebaum-Pfefferminz  
Mandarine-Rosenholz

Orange-Ingwer  
Wachholder-Lavendel



## frischluft

Diese hochkonzentrierte Deodorant- und Lufterfrischerlösung befreit Sie von störenden Haushaltsgerüchen wie Fisch, Tabak, Kohl, Farbe usw., während Sie sauber machen.



## sauberer boden

Die Rainbow Bodenreinigungslösung ist ideal für die gründliche Reinigung von Linoleum oder Fliesenböden. Versprühen Sie einfach die Bodenreinigungslösung und lassen Sie sie die Arbeit machen.



## aquamate®

Die speziell für den Gebrauch mit dem AquaMate entwickelte AquaMate Teppichreinigungslösung kombiniert Reinigungsmittel, Deodorant, Pflegemittel und Instandsetzer für hervorragende Reinigungsergebnisse.



## rexafoamer

Die Rexafoamer Teppichschaumlösung entfernt schnell unansehnliche Laufschatten von Teppichen und Teppichböden. Kein festes Schrubben erforderlich. Reinigt gründlich, trocknet schnell.



## EINGESCHRÄNKTE GARANTIE

Rexair gibt seinen unabhängigen, autorisierten Rainbow Kundendienst, und nur ihnen, eine schriftliche vier (4) Jahres Garantie auf das Rainbow Reinigungssystem nebst Zubehör und eine acht (8) Jahres Garantie auf den Staubsaugermotor/ das elektrische Steuergerät. Ersatzteile können je nach Rexairs Ermessen neu oder wiederaufgearbeitet zur Verfügung gestellt werden. Diese Garantien decken nicht die normale Abnutzung aufgrund des Gebrauchs der Produkte ab. Obwohl Rexair als Hersteller weder direkt mit dem Konsumenten handelt, noch dem Konsumenten eine schriftliche Garantie gibt, legt das Gesetz bestimmte Pflichten für alle Hersteller, die Konsumentenprodukte produzieren, fest. Die Produkte dürfen keine Defekte haben und müssen allgemein für ihren vorgesehenen Gebrauch geeignet sein. Diese impliziten Garantien für Marktgängigkeit und Eignung werden von Rexair gewährt. Außerdem verlangt Rexair von jedem autorisierten Kundendienst, den Nutzen der Garantie von Rexair gegenüber dem Kundendienst durch seine eigene schriftliche Garantie an dem Konsumenten weiterzugeben.

**Rexair verkauft den Rainbow an seine unabhängigen, autorisierten Rainbow Kundendienste zum Weiterverkauf durch diese Kundendienste und Ihre Vertreter, ausschließlich über Vorführungen im Haus des Kunden für die letztendlichen Benutzer-Besitzer. Jede andere Verkaufsform ist streng verboten. Jedes Produkt, das im Zuge irgendeiner anderen Verkaufsform gekauft wurde, wird nicht durch die autorisierten Garantien abgedeckt.**

Der Hersteller, Rexair, hat die stolze Tradition etabliert, seit über 75 Jahren ein hervorragendes Produkt über unabhängige, autorisierte Kundendienste zu verkaufen und fühlt sich für die Dienstleistungen und die Unterstützung gegenüber den Rainbow Besitzern verpflichtet.

Rexair verkauft das Rainbow Reinigungssystem nur an unabhängige, autorisierte Kundendienste, die Erfahrung im direkten Verkauf im Haus des Kunden haben. Diese autorisierten Kundendienste übernehmen die volle Verantwortung für den legitimen Verkauf und die Wartung des Rainbow Reiners direkt durch ihre eigenen Verkäufer oder indirekt durch unabhängige Unterhändler und deren Verkäufer.

Rexair hat keine Vereinbarung oder legale Beziehung mit den unabhängigen Weiterverkäufern, die Produkte direkt oder indirekt von einem autorisierten Kundendienst kaufen, und kann bei etwaigen Kundenbeschwerden nur versuchen, sie zu korrigieren, indem es durch den verantwortlichen autorisierten Kundendienst handelt. Es ist die ausdrückliche Maxime von Rexair, jeden autorisierten Kundendienst dafür zur Verantwortung zu ziehen, Abhilfe zu schaffen bei jeder Beschwerde von jedem Mitglied des kaufenden Publikums im Zusammenhang mit Verkäufen oder Wartung durch jeden dieser unabhängigen Weiterverkäufer.

Rexair verlangt außerdem, dass jeder autorisierte Kundendienst über seine eigenen Dienstleistungsbetriebe oder, in den Gemeinden, wo er Rexair Produkte über seine unabhängigen Unterhändler und deren Verkäufer verkauft, über verantwortliche unabhängige Servicebetriebe verfügt, die eine, prompte und fachmännische Wartung anbieten.

Verlieren Sie nicht den Namen und die Adresse des Verkäufers oder Kundendienstes, von dem Sie den Rainbow Reiner gekauft haben. Wenden Sie sich an diesen, um Rat zur Pflege Ihres Rainbow, ebenso wie über Garantiefumfang, Wartung und den nächstgelegenen Servicebetrieb zu erhalten. Wenn Sie diesen nicht erreichen können, oder finden, dass Sie vom autorisierten Kundendienst keine angemessene Unterstützung bekommen, wenden Sie sich an die Rexair Kundendienstabteilung um Unterstützung. Sie wird Ihnen Namen, Adresse und Telefonnummer eines autorisierten Kundendienstes für Ihre Gegend geben.



### Clean Air Delivery Rate

Rainbow  
e SERIES e<sup>2</sup>

C e r t i f i e d R a t i n g

Bei jeder Einrichtung zur Luftreinigung sollten Sie die Koeffizienten der Reinluftlieferungsmenge (Clean Air Delivery Rate – CADR) überprüfen. Zunächst stellen Sie die empfohlene Raumgröße fest. Dann lesen Sie die für Tabakrauch, Staub und Pollen festgesetzten Reinluftlieferungsmenge-Koeffizienten (CADR).

**Das Rainbow® e<sup>2</sup> Gerät wird zum Gebrauch in einem selbständigen Raum von bis 8 m<sup>2</sup> empfohlen.**

Bei dieser Raumgröße entspricht die Einrichtung dem Kriterium des Zertifizierungsprogramms AHAM von 80% Rauchinhaltsverminderung. Höhere Werte der Reinluftlieferungsmenge-Koeffizienten liefern bessere Leistung in Räumen aller Größen. Tragbare Einrichtungen zur Luftreinigung sind viel leistungsfähiger in Räumen mit geschlossenen Türen und Fenstern.

Reinluftlieferungsmenge-Koeffizienten (CADR):

**Tabakrauch: 55**

**Staub: 61**

**Pollen: 67**

Je höher der obenangeführte Koeffizient, desto schneller filtert die Einrichtung die Luft.

Diese Werte stellen die erwartete Leistung während der ersten 72 Stunden Betrieb dar. Spätere Leistung kann in Abhängigkeit von der Gesamtdauer des Gebrauchs abweichen.

Association of Home Appliance Manufacturers



[rainbowsystem.com](http://rainbowsystem.com)

REXAIR LLC | TROY, MICHIGAN

© 2011 REXAIR LLC | R15637L-2 | PRINTED IN U.S.A.

