

The image features a solid blue background. A large, irregular shape is formed by a dense pattern of white dots. The dots are arranged in a way that creates a sense of depth and movement, with some dots appearing larger or more prominent than others. The overall effect is a textured, organic form that resembles a stylized letter or a natural shape.

*aquamate*<sup>®</sup>

# umsjónarnúmer viðskiptavinar

Sem hluta af umsjónarkerfi Rexair fyrir viðskiptavini fær hver Rainbow AquaMate raðnúmer fyrir umsjón viðskiptavinar, aðeins eftir að hafa staðist tryggingarprófun gæðaeftirlits. Þetta raðnúmer veitir:

- ✓ Eigendakenni fyrir þig
- ✓ Ábyrgðarkenni fyrir dreifingaradílann
- ✓ Tryggingu fyrir að hafa staðist gæðaeftirlitsprófun
- ✓ Tryggingu um „nýtt-úr-verksmiðju“ ástand

Fyrir tilvísanir í framtíðinni skaltu skrá raðnúmerið í reitinn að neðan. Ekki ætti að selja neina ósvikna, nýja Rainbow AquaMate án þessa númers. Ef raðnúmerið vantar gerir Rexair ekkert tilkall til einingarinnar hvað varðar uppruna, aldur eða ástand. Ef þú getur ekki fundið raðnúmerið á Rainbow AquaMate vinsamlegast hafðu samband við deild viðskiptavinaþjónustu hjá Rexair.

**Rexair**<sup>LLC</sup>

50 W. Big Beaver Road, Suite 350 | Troy, Michigan 48084 | USA  
(248) 643-7222 | [custserv@rexairllc.com](mailto:custserv@rexairllc.com)  
[rainbowsystem.com](http://rainbowsystem.com)

Rainbow®, RainbowMate®, RainMate®, AquaMate®, Rexair®, The Power of Water®, Wet Dust Can't Fly® og uppsetning Rainbow® hreinsunarkerfisins eru skrásett vörumerki Rexair LLC, Troy, Michigan, United States.

## RAÐNÚMER AQUAMATE

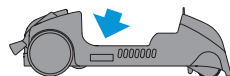

## VIÐURKENNDUR DREIFINGARAÐILI RAINBOW

NAFN	
HEIMILISFANG	
BORG/FYLKI/ PÓSTNÚMER	
SÍMI	
NETFANG	

Hafðu samband við viðurkenndan dreifingaradílann Rainbow á staðnum vegna ráðlegginga um umhirðu AquaMate, gildissvið ábyrgðar, hluti til endurnýjunar og þjónustuupplýsingar.

# mikilvægar öryggisleiðbeiningar



## VINSAMLEGAST LESTU ALLAR LEIÐBEININGAR ÁÐUR EN ÞÚ NOTAR ÞESSA EININGU

Þegar raftæki er notað skal alltaf fylgja grundvallar varúðarráðstöfunum, þar með talið eftirfarandi:

### ⚠ VIÐVÖRUN: TIL AÐ DRAGA ÚR HÆTTU Á ELDSVOÐA, RAFLOSTI EÐA MEIÐSLUM

1. Ekki skilja tækið eftir þegar það er í sambandi. Taktu úr sambandi við tengil þegar það er ekki í notkun og fyrir þjónustu.
2. Til að draga úr hættunni á raflosti skal aðeins nota tækið innanhúss.
3. Til að forðast hættu á raflosti og til að draga úr hættunni á eldsvoða skal aðeins nota Rainbow hreinsivörur sem ætlaðar eru til notkunar með þessari vél.
4. Til að forðast hættuna á raflosti skal aðeins nota þann barka sem fylgir með Rainbow til þess að soga upp bleytu. Sjá eigandahandbók Rainbow. Ekki breyta rafmögnum klónni á neinn hátt.
5. AquaMate inniheldur rafmótor og rafmagnssnúru. Til að forðast hættuna á raflosti skal EKKI kaffæra rafmagnssnúruna í vatni á meðan tankurinn er fylltur eða hreinsaður.

### ⚠ MIKILVÆGT

6. Tankur AquaMate er hannaður til að nota einungis hreint, kalt kranavatn. Til að forðast skemmdir á AquaMate skal ekki setja neitt af eftirfarandi í vatnstankinn:
  - Heitt vatn eða vökva.
  - Þvottaefni af einhverri gerð, þar með talið Rainbow vörur.
  - Hreinsivökva eða blöndur sem fánleg eru í verslunum.
7. Notaðu aðeins AquaMate Concentrate Solution eða Clean Floor Concentrate Solution í litla sáputankinn á hliðinni.
8. Ekki nota á harðvið, samlímt gólfefni, eða marmara.
9. Vertu viss um að teppið hafi þornað vandlega áður en þú notar Rainbow Power Nozzle til að ryksuga.
10. Ekki nota AquaMate þegar tankurinn fyrir hreina vatnið er tómur. Það gæti leitt til skemmda á dællunni.
11. Til að fá frekari öryggisleiðbeiningar vísast til Eigandahandbókar Rainbow.

### ÞJÓNUSTA TÆKIS MEÐ TVÖFALDA EINANGRUN

Í tæki með tvöfalda einangrun er boðið upp á tvö einangrunarkerfi í stað jarðtengingar. Ekki er boðið upp á neina leið til jarðtengingar í tæki með tvöfaldrí einangrun, né ætti að bæta leið til jarðtengingar við tækið. Þjónusta við tæki með tvöfaldrí einangrun útheimtir ýrustu gætni og þekkingu á kerfinu og ætti aðeins fullgilt þjónustustarfsfólk Rainbow að sjá um hana. Varahlutir fyrir tæki með tvöfalda einangrun verða að vera nákvæmlega eins og hlutirnir sem þeir koma í staðinn fyrir. Tæki með tvöfaldrí einangrun er merkt með orðunum „DOUBLE-INSULATION“ eða „DOUBLE-INSULATED“. Tákníð (ferningur inni í feringi) kann einnig að vera merkt á tækið. Öll þjónusta önnur en hreinsun ætti að vera framkvæmd af viðurkenndum dreifingaraðila Rainbow eða þjónustumiðstöð.



## GEYMDU ÞESSAR LEIÐBEININGAR

ÞETTA TÆKI ER EINGÖNGU ÆTLUÐ TIL HEIMILISNOTA  
NOTAÐU AQUAMATE EINGÖNGU EINS OG MÆLT ER FYRIR Í ÞESSARI  
NOTANDAHANDBÓK  
NOTAÐU AQUAMATE EINGÖNGU MEÐ RAINBOW GERÐ E2

# kynnstu aquamate®

1. AquaMate
2. Tankur AquaMate
3. Rör úr ryðfríu stáli\*
4. Rainbow-barki\*
5. Rainbow\*
6. Rainbow-hjólappallur og vatnsskál\*
7. AquaMate Concentrate Solution

\*Fylgir ekki með

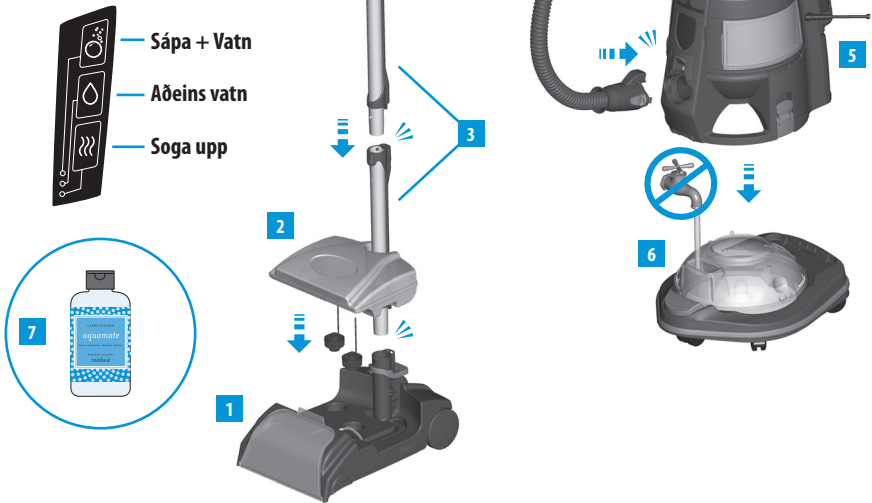

**⚠ VARÚÐ:** Ekki nota AquaMate á harðviðargólf, samlímt gólfefni, marmara, persneskar- eða austurlenskar mottur, eða aðra fleti sem kunna að vera viðkvæmir fyrir vatnsskemmdum eða auðvelt er að rispa.

## GEYMSLA OG VIÐHALD

- Auðvelt er að fjarlægja glæru plastlinsuna sem staðsett er framan á AquaMate til að hreinsa hana milli þess sem hún er notuð.
- Hægt er að draga niður burstarúlluna svo hægt sé að hreinsa hana á milli þess sem hún er notuð.
- Til að hreinsa vatn úr rörunum skal fjarlægja framlinsuna og láta Rainbow ganga í 20 sekúndur.
- Lítil sápa skilar miklu verki! Notaðu ekki meira en eina tappafylli af sápu í sáputankinn og fylltu alltaf sápugeyminn upp með hreinu vatni.
- Ekki geyma AquaMate með vatn eða sápu í tanknum.
- Áður en AquaMate er sett í geymslu skal tæma tankinn og sjúga allt vatn sem eftir stendur í ílátunum.
- Ávallt skal snúa lokanum á „af“ og fjarlægja vatnstankinn. Þetta eyðir hættunni á hugsanlegum leka.
- Snúa skal lokanum í stöðuna „af“ ef AquaMate er eftirlitslaust í skamman tíma.

# flytleiðbeiningar

## 1. Undirbúðu teppið...

- Notaðu Rainbow og Power Nozzle til að ryksjúga allt svæðið sem þrifa á og gættu þess að ekkert rusl sé eftir á fletinum.
- Tæmdu og skolaðu vatnsskálina. Ekki fylla hana aftur.

## 2. Undirbúðu AquaMate...

- Byrjaðu með tóma vatnsskál. Festu við Rainbow og hjólapallinn. Festu við barka og rör.
- Settu karl-endann á neðra rörunn inn í opið sem staðsett er ofan á AquaMate. Þrýstu niður þar til hnapplás smellur.
- Bættu einni tappafylli af Rainbow AquaMate Concentrate Solution í sápugeymi AquaMate.
- Fylltu síðan sápugeyminn á AquaMate með köldu, hreinu kranavatni og festu lokið vandlega.
- Fylltu vatnsgeyminn á AquaMate með köldu, hreinu kranavatni og festu lokið vandlega.
- Settu AquaMate tankinn ofan á AquaMate þar til þú finnur að hann læsist á sínum stað.

## 3. Þvoðu...

- Settu rofa AquaMate í stöðuna SÁPA + VATN. Kveiktu á Rainbow í HRÖÐUM ham.
- Kreistu byssugikksgripið og berðu lausn á teppið með hægum fram og aftur hreyfingum þvert yfir gólfíð. Notaðu gikk læsingarrofa handfangsins til að halda burstarúllinni fulltengdri.



## 4. Skolaðu...

- Settu rofa AquaMate í stöðuna AÐEINS VATN.
- Kreistu byssugikksgripið og skolaðu teppið með hægum fram og aftur hreyfingum þvert yfir gólfíð. Notaðu gikk læsingarrofa handfangsins til að halda burstarúllinni fulltengdri.



## 5. Þykkni...

- Settu rofa AquaMate í stöðuna SOGA UPP.
- Sogaðu upp það vatn sem eftir er í teppinu með mjög hægum aftur-hreyfingum.
- Fyrir sérstaklega þurr teppi skaltu fara aftur yfir allt svæðið.
- Þegar lokið er við að þrifa skaltu tæma og skola vatnsskálina. Leyfðu að þorna.



## FORGJÖF AQUAMATE

AquaMate kann að útheimta forgjöf, sem kann að taka um það bil 20 sekúndur. Til að draga úr forgjafartíma er hægt að gera nokkra hluti:

- Ganga úr skugga um að vatnstankurinn sitji vel
- Snúa lokanum í stöðuna SÁPA + VATN
- Kreista og sleppa handfangsgikknum nokkrum sinnum

Ef sápugeyminn tæmist á meðan þú ert að nota AquaMate og lokinn er í stöðunni SÁPA + VATN, verður engu vatni dreift þar sem loft sogast í gegnum sápugeyminn. Þegar AquaMate er notaður án sápu skal alltaf fylla sápugeyminn með vatni til að koma í veg fyrir að vélin fari ekki af stað.

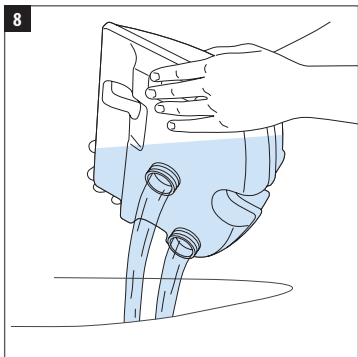
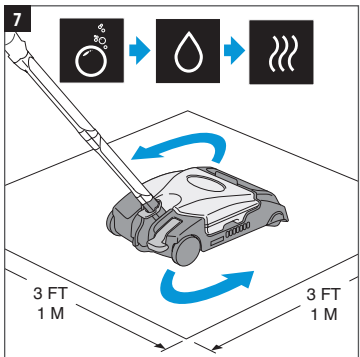
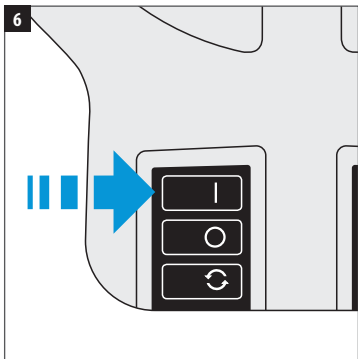
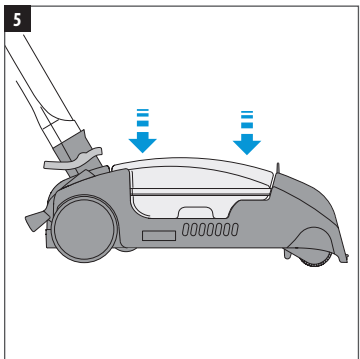
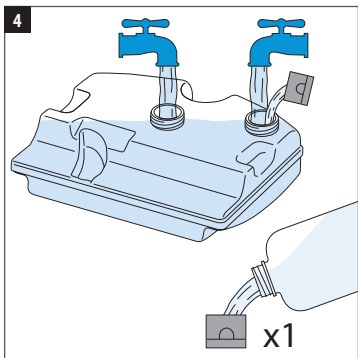
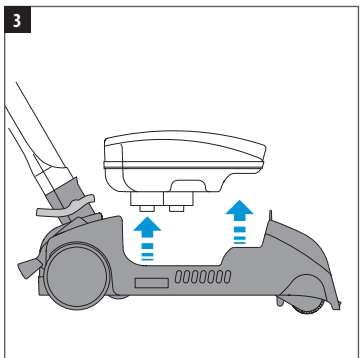
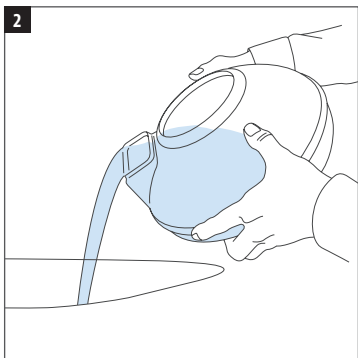
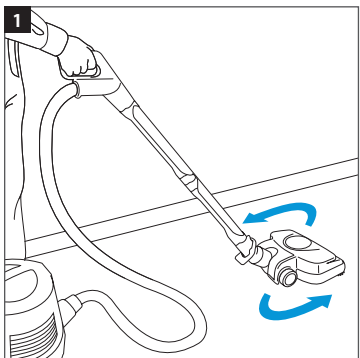

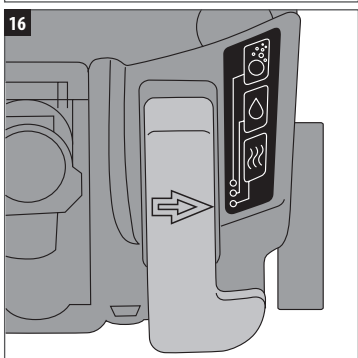
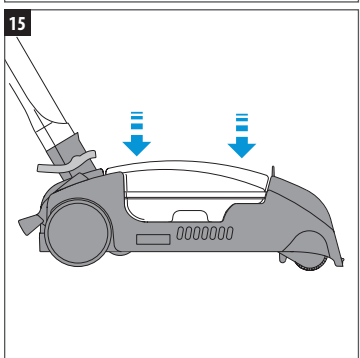
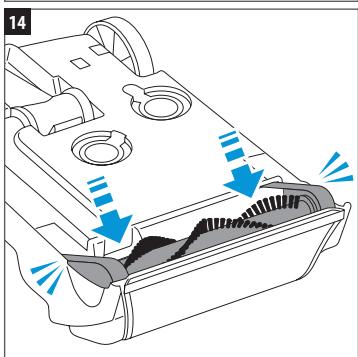
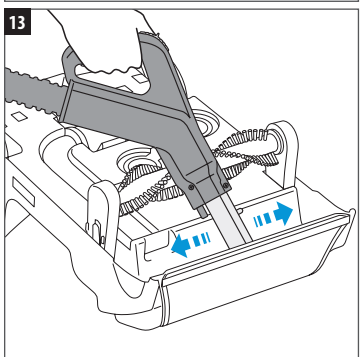
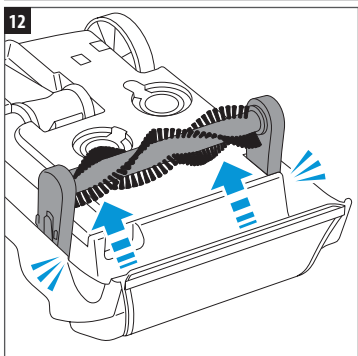
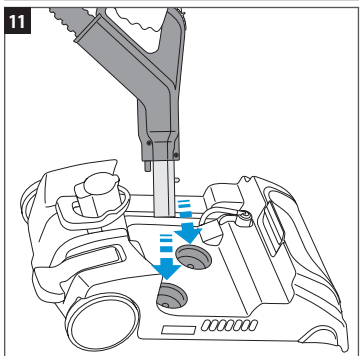
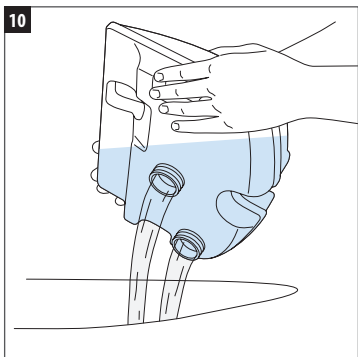
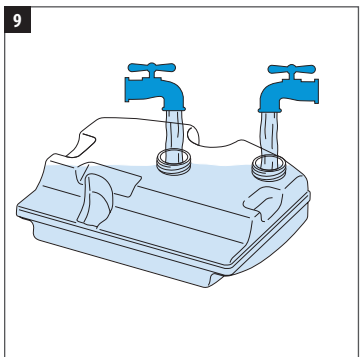



[rainbowsystem.com](http://rainbowsystem.com)

REXAIR LLC | TROY, MICHIGAN

© 2011 REXAIR LLC | R14388P-0 | PRINTED IN U.S.A.